

USMAN PUBLIC
SCHOOL SYSTEM



NEWSLETTER

CAMPUS 24 SESSION 2025-2026

usman.edu.pk  @UsmanSchool  usmanpublicschoolsystem

TABLE OF CONTENTS

SR. NO	CONTENT TITLE	PAGE NO
1	Quranic Verse	
2	Principal's Message (Urdu)	
3	مجھے ہے حکم اذالہ لا الہ الا اللہ	
4	میری پالتوبلی	
5	اگر میں وزیر اعظم ہوتی	
6	آپ بیتی (پانی)	
7	تنلی	
8	میری زندگی کا مقصد	
9	نوجوان نسل پر میڈیا کے اثرات	
10	Allah's Beautiful Creation	
11	A magical pond	
12	The Wise Donkey	
13	Science Exhibition	
14	A World Without Exams	
15	What can persuade the world to support peace and humanity in Palestine?	
16	Water Level Indicator	
17	Library Reviews	
18	STEAM Project Achievement	
19	Science Projects	
20	Steam Certificate	
21	Math's Certificate	
22	Geography Projects	
23	جزاک اللہ خیراً	

بِسْمِ اللَّهِ الرَّحْمَنِ الرَّحِيمِ

آیات

تَبْرَكَ الَّذِي بِيَدِهِ الْمُلْكُ وَهُوَ عَلَى كُلِّ شَيْءٍ قَدِيرٌ ۝۱

ترجمہ

نہایت بزرگ و برتر ہے وہ جس کے ہاتھ میں (کائنات کی) سلطنت ہے
اور وہ ہر چیز پر قدرت رکھتا ہے۔ (1)۔



محترم والدین اور عزیز طالبات

السلام علیکم ورحمۃ اللہ وبرکاتہ

تعلیم کا اصل مقصد صرف معلومات کی فراہمی نہیں بلکہ ایسی متوازن اور باکردار شخصیت کی تشکیل ہے جو معاشرے کے لیے مفید ثابت ہو۔ اسلام ہمیں سکھاتا ہے کہ بہترین انسان وہ ہے جس کا کردار اعلیٰ، نیت خالص اور عمل درست ہو۔

اسلامی تعلیمات کے مطابق سچائی، دیانت داری، صبر، شکر، احترام انسانیت اور ذمہ داری جیسے اوصاف ایک مضبوط شخصیت کی بنیاد ہیں۔ ہمارے پیارے نبی حضرت محمد ﷺ کی سیرت ہمارے لیے بہترین نمونہ ہے، جنہوں نے عملی طور پر حسن اخلاق، عدل اور رحمت کا درس دیا۔

ہمارا ادارہ اس بات پر یقین رکھتا ہے کہ تعلیمی کامیابی کے ساتھ ساتھ اخلاقی تربیت بھی ضروری ہے۔ اسی لیے ہم "نصابی سرگرمیوں" کے ساتھ ایسی "ہم نصابی سرگرمیوں" کا بھی اہتمام کرتے ہیں جو طلبہ میں خود اعتمادی، قیادت کی صلاحیت اور مثبت سوچ کو فروغ دیں۔

ہم والدین سے گزارش کرتے ہیں کہ وہ گھروں میں بھی اسلامی اقدار کو فروغ دیں تاکہ اسکول اور گھر کا ماحول مل کر بچوں کی شخصیت کو نکھار سکے۔ جب علم اور کردار ساتھ ساتھ چلتے ہیں تو ایک مثالی معاشرہ وجود میں آتا ہے۔

اللہ تعالیٰ ہمیں اپنی نئی نسل کی بہترین تربیت کرنے کی توفیق عطا فرمائے۔
والسلام

پرنسپل کیپس 24



مجھے ہے حکم اذان لا الہ الا اللہ

ایک مسلمان ہونے کی حیثیت سے ہمارا اس معاشرے میں بہت اہم کردار ہے ہم سب حضرت محمد صلی اللہ علیہ وسلم کی امتی ہیں اور آپ صلی اللہ علیہ وسلم کی امتی کی ہونے کے ناطے ہمارے کچھ فرائض ہیں اور ان فرائض کی تعمیل ہم پر لازم ہے۔ جیسے باطل کے آگے ڈٹ جانا اپنے دین کی سر بلندی کے لیے محنت کرنا اور اسلام کی دعوت دنیا کے کونے کونے میں پہنچانا۔ دنیا کے بت کدوں میں پہلا وہ گھر خدا کا ہم اس کے پاس وہ پاسباں ہمارا۔ اس معاشرے سے آپ صلی اللہ علیہ وسلم نے بتوں کا خاتمہ اتنی آسانی سے نہیں کیا تھا بلکہ اس فتح کے پیچھے بلند حوصلہ، حکمت عملی، اللہ سے مدد اور تبلیغ اسلام کا جذبہ بھی تھا فتح حاصل کرنے کے بعد آپ صلی اللہ علیہ وسلم نے بیت اللہ میں موجود 360 بتوں کو توڑا اور ساتھ ہی یہ تلاوت فرمائی۔ حق آگیا اور باطل مٹ گیا بے شک باطل تو مٹنے والا ہی ہے۔ امت مسلمہ کو اس مقصد کو یاد رکھتے ہوئے اپنی دین کی سر بلندی کے لیے کوششیں کرنی چاہیے باطل کے آگے ڈٹ جانا چاہیے اور رسول صلی اللہ علیہ وسلم کی دی ہوئی تعلیمات پر عمل کرنا چاہیے جن مسلمانوں نے دعوت دین کے لیے کوششیں کیں اور اس راہ میں اپنی جان قربان کی ایسے لوگوں کا مقام اللہ کے نزدیک بہت زیادہ ہے قرآن مجید میں اللہ کی راہ میں لڑنے والوں کی تعریف اس طرح بیان کی گئی ہے:

اللہ ان لوگوں سے محبت کرتا ہے جو اس طرح صف باندھے ہوئے جم کر لڑتے ہیں گویا ایک سیسہ پلائی دیوار ہیں (سورہ الصف: 4)

باطل کے سامنے ڈٹنے کا مقصد ہر گز خون ریزی کرنا نہیں ہے۔ اللہ یہ نہیں چاہتا ہے کہ زمین پر فتنہ فساد پھیلا یا جائے اس کے بندوں کو بے قصور ستایا یا تباہ و برباد کیا جائے اسے یہ پسند نہیں ہے کہ طاقتور کمزور کو کہا جائے بلکہ اپنی زندگی کا مقصد یاد رکھتے ہوئے اللہ کے ہر حکم کی تعمیل کریں اور اسلام کو دنیا کے ہر کونے میں پہنچائیں لہذا ہمیں اپنے آباؤ اجداد کو دیکھتے ہوئے زندگی گزارنی چاہیے اور بغیر اپنے جان و مال کی پرواہ کیے اللہ تعالیٰ کی قربت حاصل کرنے کی کوشش کرنی چاہیے اور اپنے دین کو سر بلند کرنا چاہیے کیونکہ آخرت میں ایک مسلمان ہونے کی حیثیت سے ہمیں اس بات کے جواب دہی بھی کرنی ہوگی کہ جب اللہ نے ہمیں مسلمان گھرانے میں پیدا کیا اور ہمیں اسلام کی دولت سے نوازا تو ہم لوگوں نے گمراہی پر چلنے والے لوگوں کی اصلاح کیوں نہیں کی اور اپنی زندگی کے اصل مقصد کو کیوں فراموش کر دیا۔

بحیثیت مسلمان اللہ تعالیٰ کا ہم پر حق ہے کہ ہم اس کے نام کا پرچم سر بلند کریں اس کی دی ہوئی تعلیمات پر عمل کر کے اپنے دین اور دنیا بہتر بنائے لوگوں کو جہالت کے اندھیرے سے نکالیں اس کے اور اس کے رسول صلی اللہ علیہ وسلم کی تعلیمات کا عملی نمونہ بنیں ایسا نہ ہو کہ ہم اپنی مقصد زندگی بھلا بیٹھیں اور زندگی گزار کر اس دنیا سے رخصت ہو جائیں اور آنے والی نسل ہمارے لیے یہ کہے

بنی اغیار کی اب چاہنے والی دنیا
رہ گئی اپنے لیے ایک خیالی دنیا

نام: منیبہ نظام جماعت: ہشتم

میری پالتوبلی

میری پالتو جانور ۵ بلیاں ہیں۔ سب سے پہلے میں آپ کو اپنی بلیوں کے نام بتاتی ہوں کیٹی، لوننا، پیٹ، بلی، سینتھر، ڈیزی سب بلیوں کی ماں ہے۔ لوننا بہت کمزور تھی تو وہ جلد ہی اللہ کو پیاری ہو گئی۔ پیٹ بھی بہت کمزور تھی، مگر وہ شرارتی بھی تھی۔ وہ بھی اللہ کو پیاری ہو گئی۔ آخر، آپ بھی سوچ رہے ہوں گے اس کا نام بلیک سینتھر ہی کیوں رکھا گیا؟ کیونکہ یہ ایک کالا بلا ہے۔ یہ بہت شرارتی ہے اور سب سے بڑا ہے۔ کیٹی کی ایک آنکھ بہہ گئی۔ ایک صبح بہت گرمی تھی، تو ہم سب نے سوچا کہ اسے نہلا دیں۔ تب اس میں کی آنکھ بہہ گئی۔ جو ۳ بلیاں ہیں، وہ سب شرارتی ہیں۔ ڈیزی سے مجھے بہت ڈر لگتا ہے کیونکہ اس نے مجھے ایک بار کاٹ لیا تھا۔ آپ بھی سوچ رہے ہوں گے کہ میرے پاس یہ بلی کہاں سے آئی؟ چلیں میں بتاتی ہوں۔ ایک اندھیری رات تھی اور مجھے کھٹ کھوٹ کی آواز آئی۔ میں نے اتنے غور سے نہیں دیکھا، مگر اس رات اللہ نے مجھے ایک تحفہ دیا۔ وہ بلی جس کا نام ڈیزی ہے۔ ڈیزی نے اسٹور روم میں ۵ بچے دیے۔ وہ سب مجھے بہت پیارے ہیں۔ تو آپ کو میری بلیاں کیسی لگیں؟

نام: فاطمہ ارشد جماعت: سوم



اگر میں وزیر اعظم ہوتی

کسی بھی ملک کا وزیر اعظم اس ملک کا سربراہ ہوتا ہے۔ وزیر اعظم ہونا ایک بہت عظمت کی بات ہے، کیونکہ ملک کی ساری ذمہ داری اسی کے ہاتھ میں ہوتی ہے۔ اگر میں وزیر اعظم ہوتی تو سب سے پہلے اپنے ملک کی بہتری کے لیے کام کرتی میں غریب لوگوں کی مدد کرتی، تاکہ کوئی بھوکا نہ رہے۔ میں بچوں کے لیے اچھے اسکول بنواتی اور تعلیم کو عام کرتی، کیونکہ تعلیم سے قوم ترقی کرتی ہے میں اسپتالوں کو بہتر بناتی تاکہ بیمار لوگوں کو اچھا علاج ملے۔ میں ملک میں صفائی کا نظام بہتر کرتی اور درخت لگانے کی مہم شروع کرتی، تاکہ ماحول صاف رہے۔ میرا مقصد ایک مضبوط صاف اور خوشحال پاکستان بنانا ہوتا۔

نام: انابہ ارشد جماعت: چہارم



آپ بیتی (پانی)

کیا آپ جانتے ہیں کہ میں کون ہوں؟ میں اللہ کی عطا کردہ نعمتوں میں سے ایک انمول نعمت ہوں میرے بغیر چرند پرند، انسان، پیڑ پودے زندہ نہیں رہ سکتے۔ مجھے دریا سمندر، جھیلوں، آبشاروں اور بارش سے حاصل کیا جاتا ہے۔

پیارے دوستوں! میں زمین پر بسنے والے ہر جاندار کی زندگی کا نہایت اہم حصہ ہوں۔ اور میرے بغیر زندگی نہ مکمل ہے۔ میں صاف شفاف، بے رنگ و بو بے ذائقہ ہوتا ہوں میرے بہت سے فائدے بھی ہیں۔ میں آپ کی پاس بچھاتا ہوں، خوراک ہضم کرنے میں مدد دیتا ہوں، صفائی ستھرائی، نہانے دھونے اور وضو کرنے کے کام آتا ہوں اور اب تو لوگ مجھ سے بجلی بھی پیدا کر رہے ہیں۔

لیکن دوستوں! مجھے اس بات کا بہت دکھ ہوا وہ یہ ہے کہ آپ لوگ اکثر نل بکد کرنا بھول جاتے ہیں اور میں یوں ندی نالوں میں بہہ جاتا ہوں۔ بچو! میں آپ سب کو بس ایک پیغام دینا چاہتا ہوں کہ آپ مجھے ضائع ہونے سے بچائیں۔ میرا استعمال احتیاط سے کریں تاکہ کہیں بھی پانی کی کمی نہ ہو بلکہ ہر طرف خوشحالی ہو۔ اب میں چلتا ہوں میرا ایک جگہ بے چینی سے انتظار ہو رہا ہے۔

میرے پیارے بچوں اللہ حافظ !

نام: عائشہ شمشاد جماعت: ششم

تتلی

باغ میں میرے آئی دیکھو
تتلی کی رعنائی دیکھو
جب یہ باغ میں آتی ہے
میرے دل کو بھی بھاتی ہے
پر اپنے پھیلاتی ہے
گلشن گلشن جاتی ہے
کتنی رنگ رنگیلی ہے
ننھی اور سبیلی ہے
گلشن سے ہے اس کو چاہت
پھولوں سے ملتی ہے راحت
پھولوں کو بھی اس سے پیار
یہ ہے قدرت کا شاہکار

نام: اُمّ ہانی صباح جماعت پنجم

میری زندگی کا مقصد

دنیا کا ہر کام خواہ بڑا ہو یا چھوٹا اپنی موجودگی کے پیچھے کوئی نہ کوئی مقصد رکھتا ہے زندگی اللہ تعالیٰ کی بہت بڑی نعمت ہے لہذا زندگی جیسی بڑی نعمت بے مقصد نہیں ہو سکتی زندگی کے مقاصد کی اگر بات کی جائے تو ایک ناختم ہونے والی فہرست سامنے آئے گی جبکہ مقصد حیات کے موضوع پر بیشتر مصنفین کے قلم خاموش ہو جاتے ہیں۔ زندگی کو بہترین طریقے سے گزارنے کے اس لیے مقصد کا ہونا بہت ضروری ہوتا ہے میری زندگی کا مقصد ہے کہ میں اسلامی تعلیمات پر عمل کرتے ہوئے زندگی گزاروں اسلام ہمیں سچائی اور ایمانداری کا درس دیتا ہے اسلامی تعلیمات کے مطابق زندگی گزار کر ہم اپنی زندگی کا با مقصد بنا سکتے ہیں اور اللہ تعالیٰ کی رضا حاصل کر سکتے ہیں۔ اسلام کی تعلیمات پر عمل کر کے ہم سیدھی راہ پر آسکتے ہیں اسلام ہمیں سچائی اور ایمانداری کا پیغام دیتا ہے اور برائی سے دور رہنا سکھاتا ہے نماز اور دوسری عبادت سے ہمارے اندر نظم و ضبط پیدا ہوتا ہے جب ہم اسلامی اصولوں کے مطابق زندگی گزارتے ہیں تو ہماری سوچ اور کردار دونوں بہت بہتر ہو جاتے ہیں زندگی واقعی با مقصد بن جاتی ہے ہمارا معاشرہ بھی بہترین بن جاتا ہے۔ غرض معاشرے کے درستی کے لیے اسلامی تعلیمات اہم کردار رکھتی ہے۔ مختصر اچھے شخص اپنے مقصد کے لیے اللہ کی رضا کے مطابق زندگی گزارتا ہے تو اپنی دنیاوی کے ساتھ ساتھ اخروی زندگی میں بھی کامیاب ٹھہرتا ہے میرے لیے میری زندگی کا مقصد صرف دنیا کی کامیابی نہیں بلکہ اللہ کی رضا کی کوششیں اور اس کی ہدایت پر عمل کرنا ہے اور زندگی کا ہر لمحہ مجھے اپنے مقصد کے قریب تر کر رہا ہے۔

میری زندگی کا مقصد تیرے دیں کی سرفرازی
میں اسی لیے مسلمان نے میں اسی لیے نمازی

نوجوان نسل پر میڈیا کے اثرات

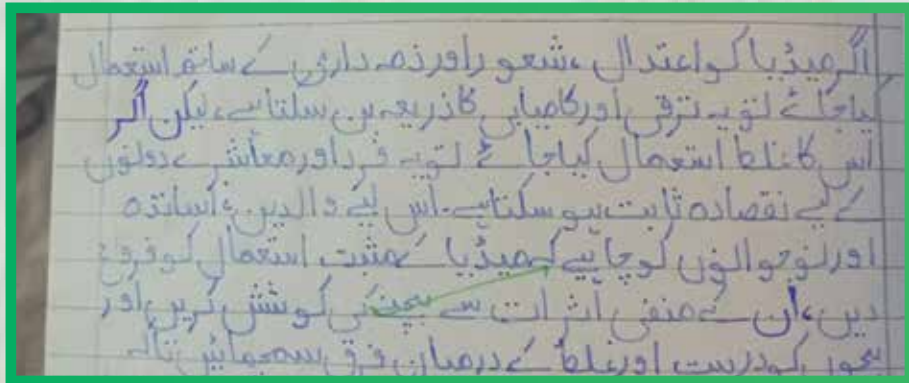
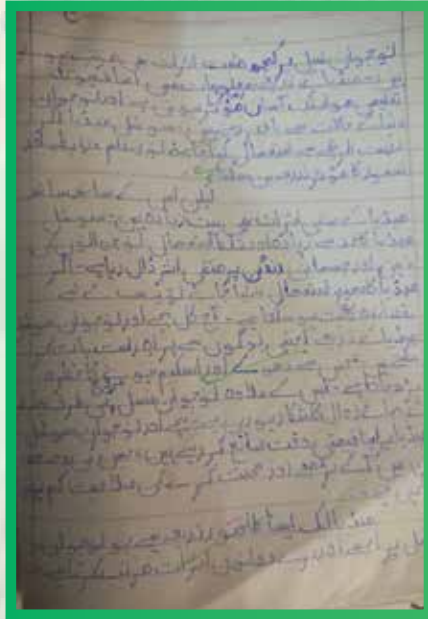

Allah's Beautiful Creation

Who created me? Who created you?
Who made this lovely world?
So beautiful and true Allah created you, Allah created me,
Allah made the whole wide world.
For everyone to see Allah made the moon and sun,
Shining big and bright,
Allah made the day and morning,
Evening and the night.
We thank Allah every day For all He has done,
For the world, for love, and happiness,
And for everyone.

FATIMA ARSHAD CLASS: III ROSE

A Magical Pond

One day a fisherman came to a magical pond. He caught a fish in a pond and fisherman threw a net in pond and his net fell in water and after few minutes a fairy came out the pond and fairy showed a gold net, but fisherman said no its not mine. Then fairy showed diamond net, but fisherman said no its not mine and then fairy showed a net, the fisherman said yes it's mine. Fairy was happy because fisherman did not lie and fairy gave a gold and diamond net to him as reward.

AYESHA ADEEN CLASS: IV ROSE

The Wise Donkey

Once upon a time, in a deep green forest, there lived a gentle donkey. He was known for being wise, calm, and clever. Unlike other animals, he always thought before acting. His sharp mind worked very fast, and he often solved problems wisely.

One sunny day, the donkey was carrying a pot of sweet honey. The honey smelled delicious, and its pleasant aroma spread all over the forest. Soon, dark clouds appeared, and it began to rain heavily. Thunder roared, and the forest became noisy and frightening.

Feeling scared, the donkey started running and quickly hid inside a nearby den to save himself from the rain. Suddenly, he noticed a fierce lion sitting inside the den. The donkey became frightened, but he did not panic. He stayed calm and controlled his fear.

The lion growled loudly and said, "Hahaha! First I will eat you, and then I will enjoy this honey. I have been starving for five days".

The wise donkey sat peacefully and replied, "Oh Lion, I am ready, but before eating me, you should get a cat's tail. Honey tastes much better with it.

The lion was foolish and greedy. Without thinking, he believed the donkey's words and ran out of the den to find a cat's tail. As soon as the lion left, the clever donkey quickly ran away and escaped safely into the forest

Moral: Wisdom is stronger than strength.

UMM-E-HANI ZEESHAN CLASS: V (ROSE)

Science Exhibition

The Science Exhibition Day was truly one of the most remarkable and enriching experiences of my academic life. It provided us with a wonderful platform to showcase our creativity, knowledge, and presentation skills. My project was based on water pollution, in which I explained its major causes, harmful effects on aquatic life and human health, and possible preventive measures to control it. I also highlighted the importance of keeping our water resources clean for a healthier environment.

One of my friends presented an informative project on land pollution, while another showcased a detailed and attractive model of the Earth and the Solar System. Their presentations were clear, confident, and well-prepared.

In addition, there were several fascinating projects displayed, including detailed models of the structure of the human body, the respiratory system, gravity, bacteria, and the DNA model.

Each project reflected creativity, scientific understanding, teamwork, and dedicated effort. The hard work of the students was clearly visible in their models and explanations.

When our respected Principal and teachers visited our section, they greatly appreciated

our hard work, confidence, and presentation skills. Their encouraging words boosted our confidence and motivated us to perform even better.

Young students from junior classes visited the exhibition with great curiosity and enthusiasm. It was a wonderful feeling to explain scientific concepts to them in a simple, clear, and engaging manner. It was truly satisfying to see them listening attentively and learning with interest.

Senior students had also prepared outstanding and innovative projects. We carefully observed their work, gained new ideas, and expanded our knowledge by interacting with them and asking thoughtful questions.

Overall, the atmosphere of the exhibition was intellectually stimulating, inspiring, and full of positive energy. It was a day filled with learning, confidence, teamwork, and achievement. I explained my project effectively and felt proud to be a part of such a successful and memorable event.

UTAIBA CLASS: V (ROSE)



A World Without Exams

There was a day when I woke up and, as part of my usual routine, went to school. I was gossiping with my friends about the strictest teacher in our school. As always, the final examination date sheet had been announced a day earlier. It felt like the worst news ever. Whenever the timetable is distributed, a wave of stress spreads across the whole class.

Although we were unwilling, we knew it was time to study seriously. A week before the exams, we started making notes, revising past papers, and studying in groups. The pressure was building day by day, and everyone seemed worried about their performance.

Finally, it was the first English paper. We were sitting quietly in the examination hall, waiting for the paper to begin. Suddenly, our principal entered the hall and made an unexpected announcement: there would be no more exams after this paper. For a moment, we could not believe our ears. Our emotions were beyond explanation—surprised, excited, and overjoyed. I did not know what I was doing; I felt like jumping and shouting with happiness.

Soon after, we were informed that we would be promoted to the next class without further examinations. It felt like a dream come true. I started imagining a world without exams—a world full of fun, freedom, and happiness. Students would learn without fear, and school life would be more enjoyable.

I was happily enjoying this beautiful dream when suddenly I heard a continuous sound. It was my alarm ringing. I woke up and realized it was only a dream.

"Oh no! It was just a dream."

TAIBA CLASS: VII (ROSE)

What can persuade the world to support peace and humanity in Palestine?

This beautiful world, full of colors and unique creations, has two sides. One side shines with happiness and peace, while the other reflects pain and sorrow. The sound of children crying and the loss of innocent lives remind us of the deep suffering that still exists in humanity.

In another part of the world, Palestinian children cry amid destruction and fear. Scenes of bloodshed and hunger are a painful reality, reminding us how essential peace is for human survival.

While many of us laugh, smile, and enjoy our lives, others struggle for their most basic needs. They live in fear and hardship. As human beings, it is our responsibility to raise our voices for peace, justice, and compassion.

In today's connected world, social media and communication give us the power to influence and inspire others. Each of us can play a role in spreading awareness. Even small acts of kindness can make a difference. Supporting charities, helping the poor, and contributing to organizations that provide food, shelter, and medical care are meaningful ways to serve humanity.

Humanity should never become a game of power. If we stand together for peace, justice, and compassion, we can help build a safer and more hopeful world for everyone.

UMM-E-HANIA CLASS: VIII

WATER LEVEL INDICATOR

A water level indicator model is a simple electronic device used to monitor and display the water level in a container, tank, or reservoir.

When the water level reaches a certain probe, the corresponding LED lights up, indicating the current water level. This helps users monitor water levels without needing to physically check the container.

More advanced models may include additional features, such as audible alarms, automatic pumps to maintain desired levels, or the ability to interface with other devices for remote monitoring. The water level indicator model finds applications in various fields, including agriculture, industrial processes, home water tanks, and more.

The advantages of using a water level indicator model include:

1. Convenience: A water level indicator eliminates the need for manual checking of water levels in tanks or containers, saving time and effort.
2. Cost Savings: By preventing overfilling or running tanks dry, the indicator helps conserve water and energy, leading to potential cost savings.

3. Early Warning:It provides an early warning system, alerting users when water levels are too high or too low, helping to prevent potential flooding or equipment damage.
4. Efficiency:In agricultural or industrial settings, maintaining optimal water levels can enhance productivity and efficiency by ensuring a consistent supply for processes or irrigation.
- 5.Remote Monitoring: Some models offer remote monitoring capabilities, allowing users to check water levels from a distance using smartphones or computers.
6. Reduced Maintenance: Preventing overflows can help extend the lifespan of tanks and equipment, reducing maintenance and repair costs.
7. Customization:Users can often set desired water level thresholds, tailoring the system to their specific needs.
8. Easy Installation: Water level indicator models are relatively simple to install, making them accessible to a wide range of users.
9. Environmental Benefits: By preventing water wastage and promoting efficient water use, the indicator contributes to environmental conservation.
- 10.Safety:In scenarios where water levels are critical for safety reasons, such as in boilers or cooling systems, the indicator enhances safety by ensuring proper water levels are maintained.

Water Level Indicator Circuit

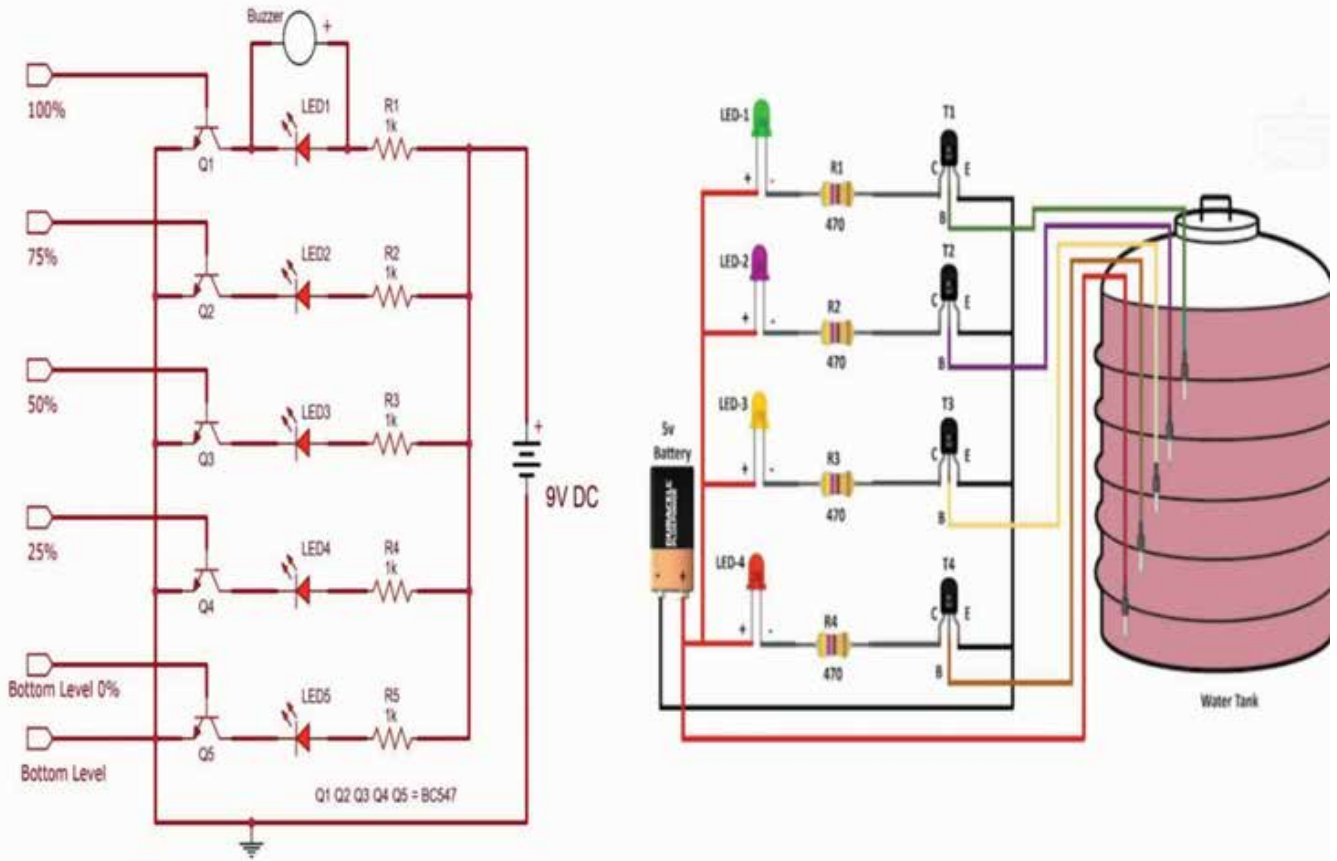

Water Level Indicator - Smart Solution for Efficient Water Management

The Water Level Indicator is designed to monitor and display the water level in a tank, helping to prevent overflow and ensure efficient use of water resources.

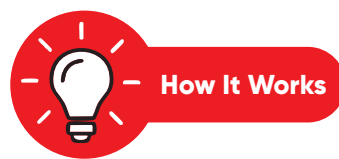

Probes/Sensors: Installed at different levels in the tank to detect water presence.

LED Indicators: Each probe lights up a corresponding LED when water reaches that level.

Overflow Prevention: When the top probe is reached, it can trigger a buzzer or switch off the motor automatically.

The Real World Application

The Real World Application

Homes: Monitors overhead

Factories: Keep track of water levels in boilers

Agriculture: Ensures proper water levels in irrigation reservoirs

With water becoming a precious resource, such devices make homes smarter, industries safer, and agriculture more efficient all while helping protect the environment



**PARTICIPANT'S NAMES (CLASS IX):
SANA SHEIKH | AYESHA FAYYAZ | ANEEQA MEERAJ | FAREEHA SHOUKAT**

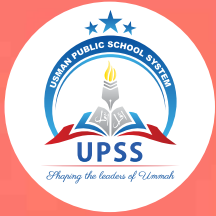

LIBRARY HANDBOOK

GOPAL CHANDRA MEMORIAL COLLEGE
OF EDUCATION

LIBRARY REVIEWS

STUDENT REVIEWS



ہم ہیں اچھے بچے، کھاتے، پیتے، کھلتے،
 کہتے کیونکہ ہم ہیں اچھے بچے،
 نصاب پڑھتے گے، قرآن پڑھتے گے،
 کیونکہ ہم ہیں اچھے بچے،
 سنی بچے سب کی بات چاہتے وہ ہو
 کوئی بھی کیونکہ ہم ہیں اچھے بچے،
 انصاف کے لیے ہم اٹھائے گے آواز،
 کیونکہ ہم ہیں اچھے بچے،
 کریں بے اللہ کی عبادت، اور نبی کے اطاعت
 کیونکہ ہم ہیں اچھے بچے



اس کے بعد اسکاٹ لینڈ میں پان اسٹون سوان کوٹ سے ایک ایسے
 افسانہ ناس کیا۔ 1895ء میں لایبور آکر گورنمنٹ مالج میں
 داخلہ لیا۔ جہاں سے ایک ایسی شانسی ملا آٹار ہوا۔ اور وہ شادی
 نہ صرف مسلمانوں کے لیے مشعل راہ تھی بلکہ تمام مرفوع لفظ
 کی شاعری سے متاثر ہو کر اپنی راہ تلاش کر لی تھی۔ مسلمانوں
 کے لیے ملا یہ وہاں سے تھا۔ جس نے اپنی شاعری - انھوں
 نے پاکستان کی تحلیلی میں لکھ کر ڈار (اداس) - علاحدہ اقبال کا
 استقبال اور اس کے 1947ء میں ہوا۔ اگر میں ان کے ساتھ جوتی
 تو ایک علم و حکمت سے چلتے تھے ملین اور انکا مقصد انسان
 کے ایک ملک جہاں سے ساتھ رہتا ہے ان سب معاشرے
 و علم سے فائدہ اٹھانے اور میں ان سے چلتے ہی شاعری
 ملین۔ اور تمام انسانوں کو زندگی طرف بلائی اور
 دینی دغاوت دینی، اور انھیں حضرت محمدؐ کی تمام
 سنتوں کو پڑھتے ہیں وہ امر خود اچھے ہیں وہ سکھاتے ہیں۔



An Imaginary Side World

In the heart of a sprawling city they had only just begun to know, Ahmed and hameed two young men, recently relocated, found themselves deep in the throes of a late-night revelry. By 3 AM, the party had wound down, and the two friends, tired but content, decided to make their way back to their temporary residence. Sliding into the car they attempted to navigate the familiar streets using their phones, only to experience an inexplicable technical failure. Devices powered off, without warning, despite their batteries being fully charged. Initially dismissing the incident as a minor glitch, they resolved to proceed, trusting the inherent logic of the city's road to guide them without much thought, they made a sharp left turn into an unknown ~~thru~~ thoroughfare. What followed was a slow descent into a world that felt subtly, yet undeniably, alien. The streets, though familiar in name, began to distort their very atmosphere, growing thick with a strange, quiet tension. The flickering light from the streetlamp cast long, eerie shadows across the road and the city once bustling

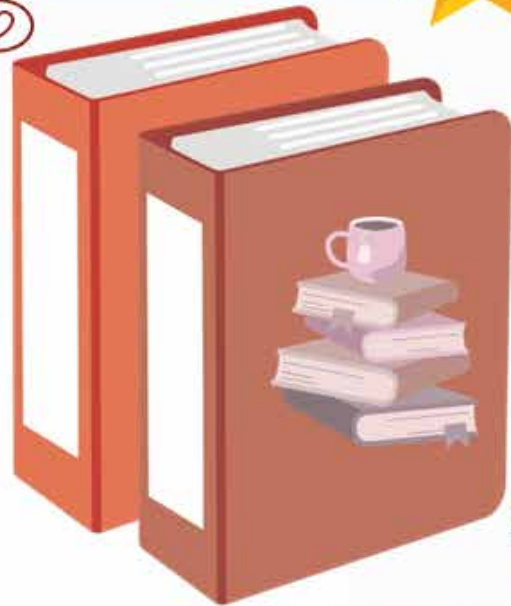

Review of book: "Happy Accidents"

The book named "Happy Accidents" is written by Alan Trussell-Cullen which is a very fun and interesting book. This book tells us about discoveries that were not meant to happen. This book tells us that how coffee got discovered when it wasn't meant to be discovered. Citrus got discovered by a legend named Kishi. One day with his goats Kishi was overlooking the Red Sea. Then, he suddenly noticed that goats had begun to eat some berries on the banks that grow there. Kishi picked some of the berries and tried chewing them. He took some berries and had them with some hot water. He felt energetic and offered it to others too and that's how coffee was discovered. This book is such a fantastic book that tells about discovery of tea, cabbage, coke, gravity, X-ray, Dry-cleaning method, hypothesis, microwave, silicon, penicillin & stainless steel.

Review Written By: Aqsa Noorain from class 7.



STEAM PROJECT ACHIEVEMENT



The project beautifully integrated Science, Technology, Engineering, Arts, and Mathematics, reflecting strong problem-solving skills and critical thinking. Our students presented their ideas with confidence and clarity, making the school proud.

SCIENCE PROJECTS

SOLAR SYSTEM

The Solar System is made up of the Sun and all the objects that move around it. The Sun is at the center and gives us light and heat. There are eight planets that revolve around the Sun: Mercury, Venus, Earth, Mars, Jupiter, Saturn, Uranus, and Neptune. Earth is the planet where we live.

Some planets have moons that move around them. The Solar System also includes asteroids and comets. All the planets move in fixed paths called orbits because of the Sun's gravity.

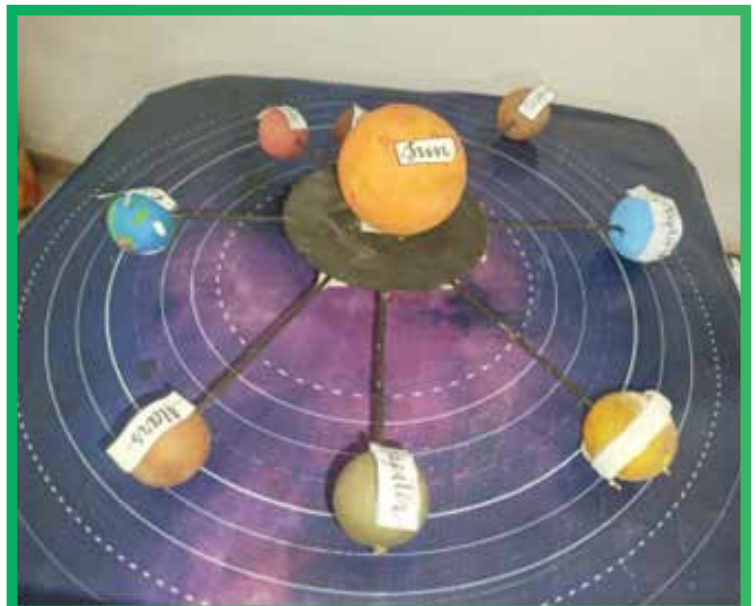

HUMAN HEART

The heart is an important organ in our body. It pumps blood to all parts of the body and keeps us alive. The heart is about the size of a fist and is located in the chest. It works all the time, even when we are sleeping. Blood carries oxygen and nutrients to the body, and the heart helps move it around. A healthy heart is very important for a healthy life.

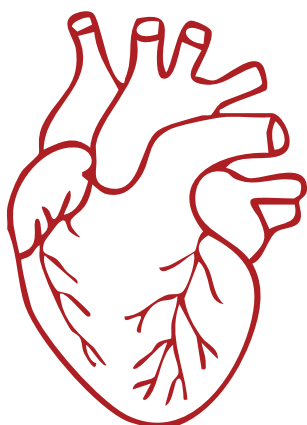

PERIODIC TABLE

The Periodic Table is a chart that organizes all known chemical elements. Each element has a name, symbol, and atomic number. The table is arranged in rows called periods and columns called groups. Elements in the same group have similar properties. The Periodic Table helps scientists understand how elements react with each other and make new substances. It is an important tool in chemistry for studying and predicting chemical behavior.

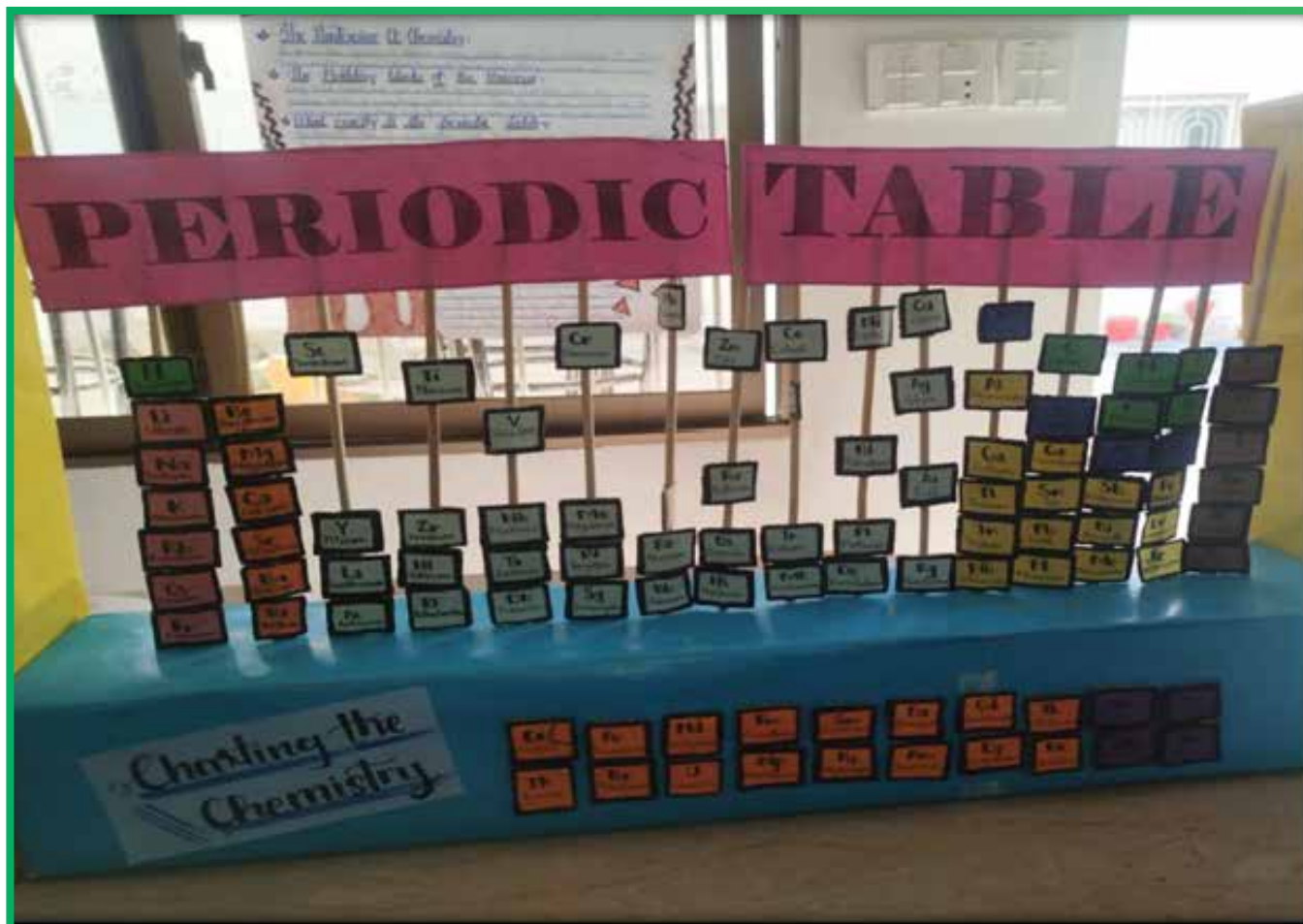

NEURON

A neuron is a special cell that carries messages in the body. It has three main parts: the cell body, which controls the cell; dendrites, which receive messages from other neurons; and the axon, which sends messages to other neurons, muscles, or glands. The axon is covered with a myelin sheath that helps the messages travel faster. Neurons work together to control our thoughts, movements, and senses, making them very important for the nervous system.

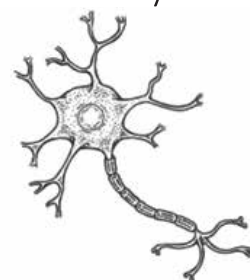

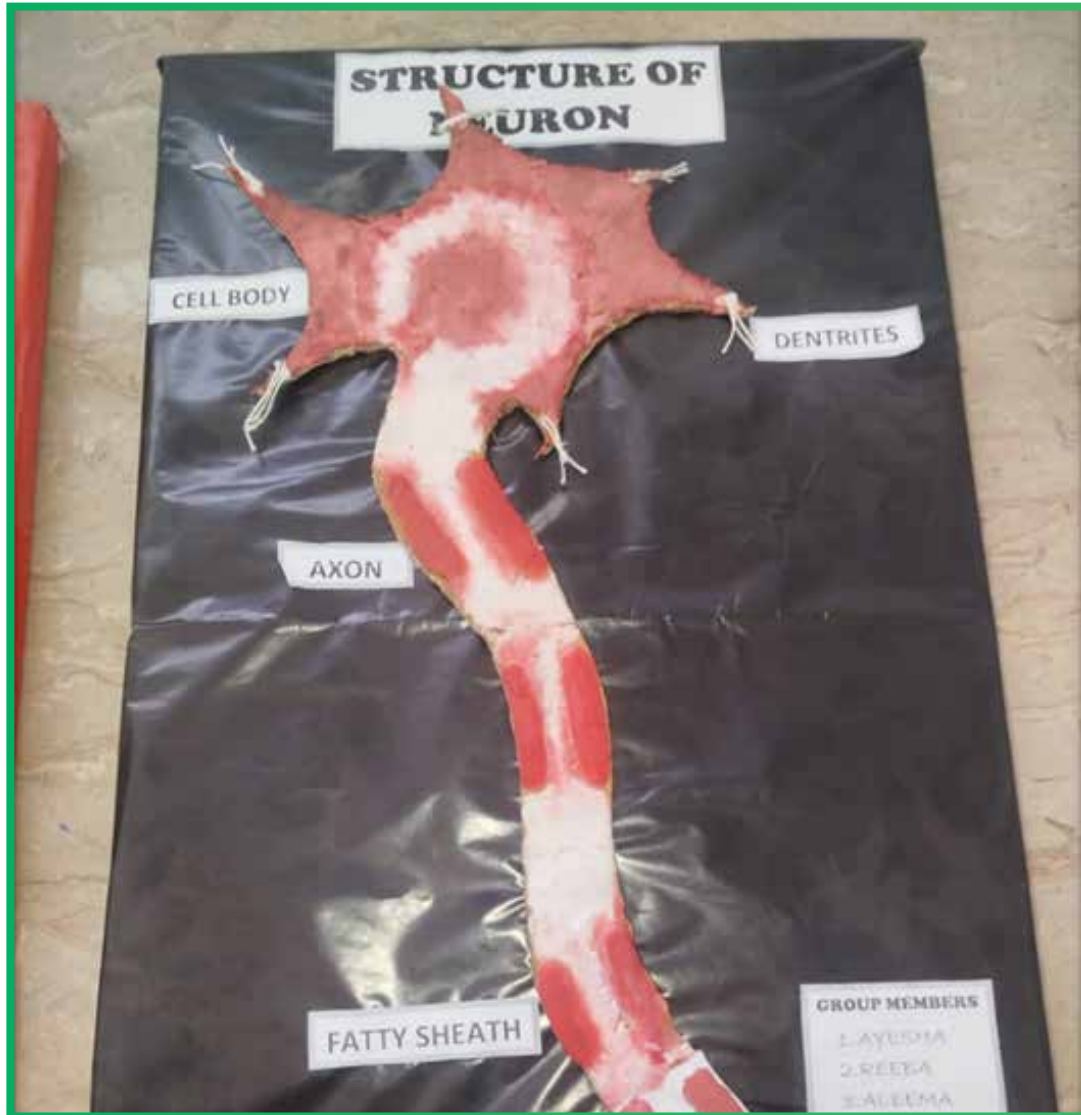

PARTS OF FLOWER

A flower is the reproductive part of a plant, and it has several important parts. The petals are usually colorful and attract insects for pollination. The sepals are green leaf-like structures that protect the flower before it blooms. The stamens are the male parts of the flower, consisting of the anther, which produces pollen, and the filament, which holds the anther. The carpel or pistil is the female part, made up of the stigma, style, and ovary, where seeds are formed after fertilization.



STRUCTURE OF DNA

DNA (Deoxyribonucleic Acid) is the molecule that carries the genetic information of all living organisms. It has a double helix structure, which looks like a twisted ladder. The sides of the ladder are made of sugar and phosphate molecules, while the rungs are made of nitrogenous bases. There are four types of bases: Adenine (A), Thymine (T), Cytosine (C), and Guanine (G). Adenine always pairs with Thymine, and Cytosine pairs with Guanine.

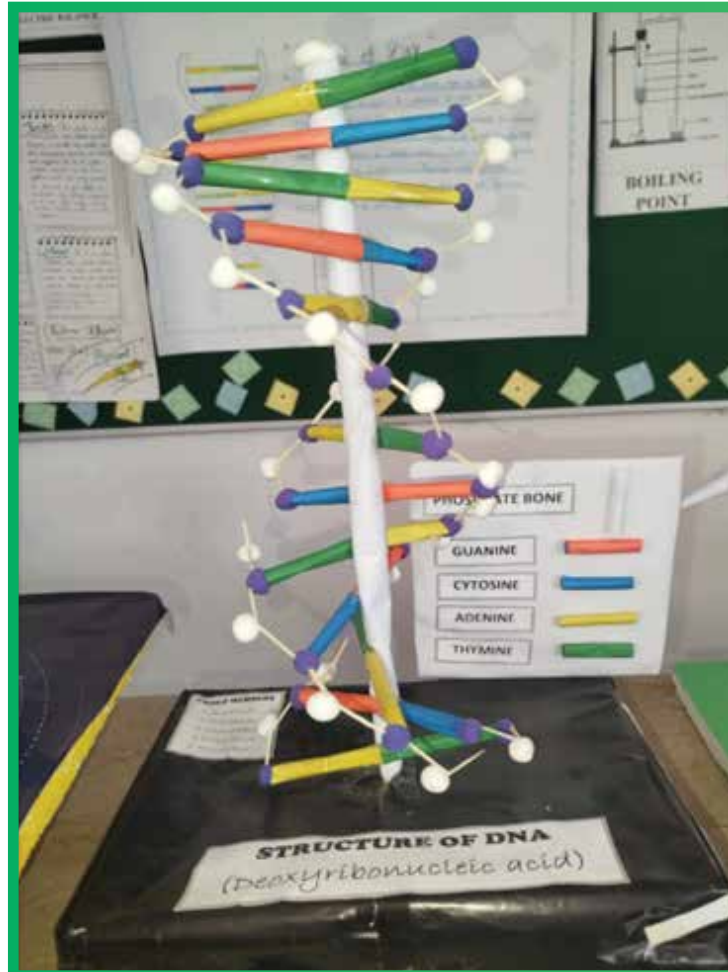

DIGESTIVE SYSTEM

The digestive system is the part of the body that helps break down food so the body can use it for energy, growth, and repair. It starts from the mouth, where food is chewed and mixed with saliva. Then it moves down the esophagus into the stomach, where strong acids and enzymes break it into smaller pieces. After that, food goes into the small intestine, where nutrients are absorbed into the blood. The large intestine absorbs water and forms waste, which is then removed from the body through the rectum and anus. Other organs like the liver, pancreas, and gallbladder produce substances that help in digestion.



MODEL OF BRAIN

The brain is the most important organ of the human body. It controls everything we do, such as thinking, speaking, moving, feeling, and remembering. The brain works like a powerful computer that sends and receives messages through nerves. It helps us learn new things and solve problems. The brain also controls our emotions, like happiness, sadness, and anger. It is protected by the skull and needs oxygen and healthy food to work properly. Taking care of our brain by eating healthy food, sleeping well, and exercising regularly is very important.

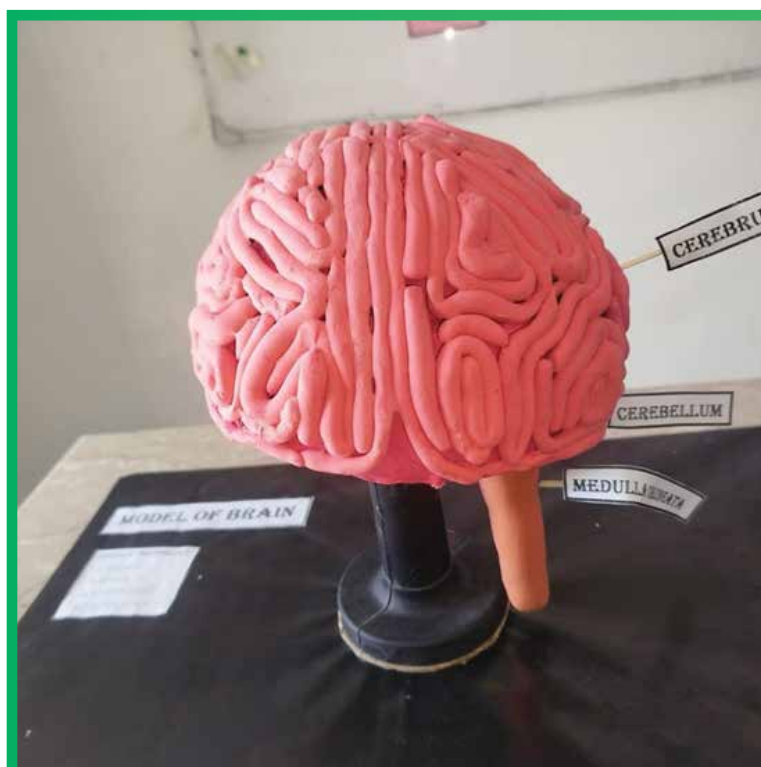

MICROORGANISMS

Microorganisms are very tiny living things that cannot be seen with the naked eye. They can only be seen with the help of a microscope. Examples of microorganisms include bacteria, viruses, fungi, and some types of algae. Some microorganisms are useful, such as those that help in making yogurt and bread, and those that help decompose waste. However, some microorganisms can cause diseases in humans, animals, and plants. Microorganisms live everywhere—in air, water, soil, and even inside our bodies. They play an important role in nature and in our daily lives.



CERTIFICATES

STEAM PROJECT



CERTIFICATES

MATHS COMPETITION

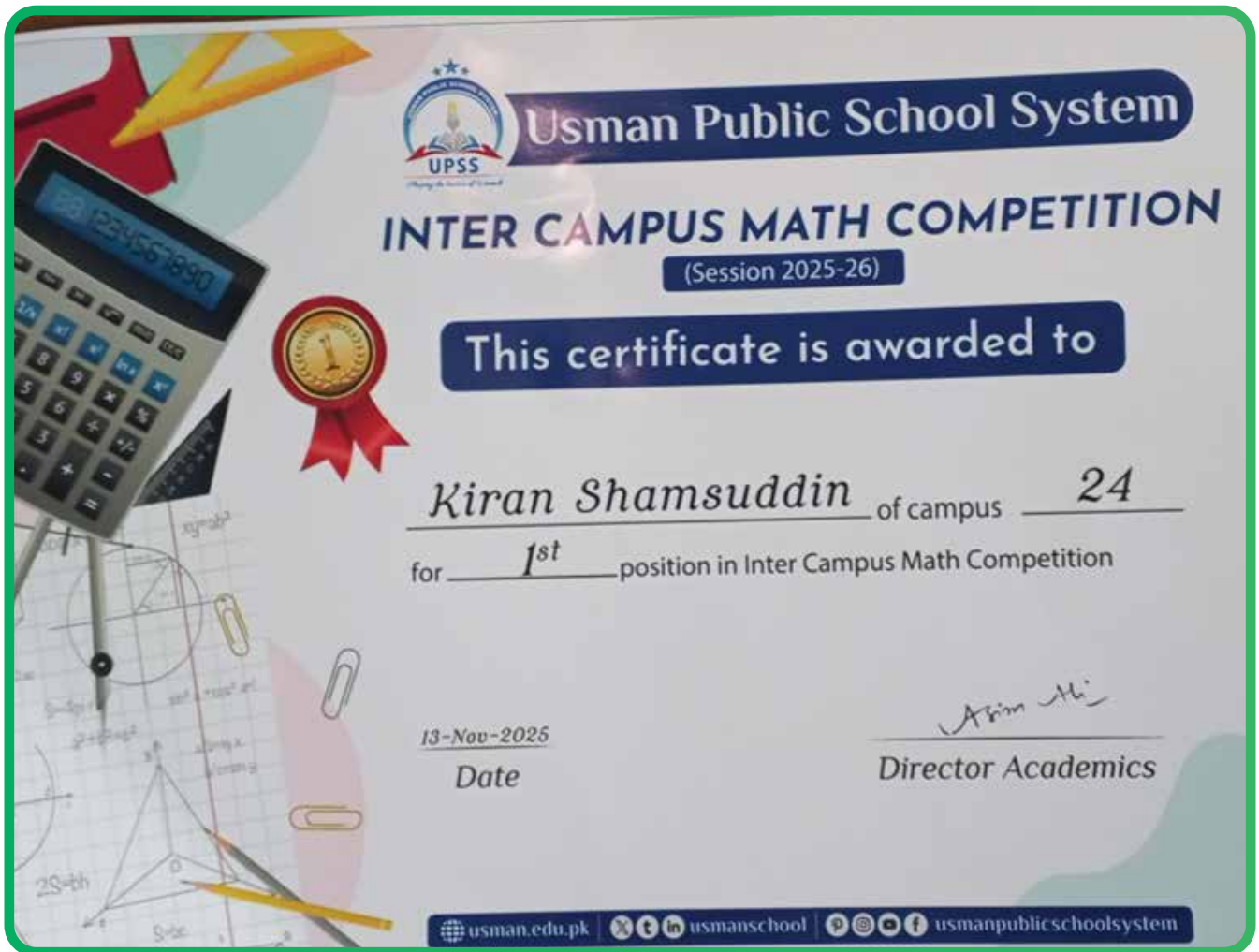

WATER CYCLE

The water cycle is the continuous movement of water from the Earth to the sky and back again. It begins when the sun heats water in rivers, lakes, and oceans, causing it to change into water vapor. This process is called evaporation. The water vapor rises into the air and cools down to form tiny droplets, which create clouds. This step is called condensation. When the clouds become heavy, the water falls back to the Earth as rain, snow, or hail. This process is called precipitation. The water then flows into rivers, lakes, and oceans, and the cycle starts again.

GLOBAL WARMING

Global warming is the gradual rise in the Earth's temperature caused mainly by pollution and harmful gases like carbon dioxide. These gases trap heat from the sun in the atmosphere, making the planet warmer. As a result, glaciers are melting, sea levels are rising, and weather patterns are changing. Many places face extreme heat, floods, and droughts because of global warming. It also affects plants, animals, and human life. We can help control global warming by planting trees, reducing pollution, saving electricity, and using eco-friendly products. Protecting the Earth is our shared responsibility.

LAND POLLUTION

Land pollution is the contamination of the Earth's surface by waste and harmful materials. It is mainly caused by throwing garbage, plastic, chemicals, and industrial waste on the ground. When people do not dispose of waste properly, it makes the land dirty and unhealthy. Land pollution affects plants, animals, and human beings. It can also reduce the fertility of soil and harm crops. We can reduce land pollution by recycling, reusing materials, planting trees, and keeping our surroundings clean.





JAZAKALLAH

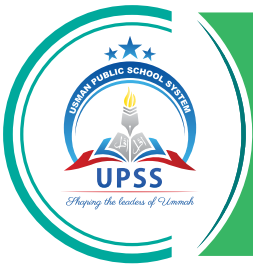

USMAN PUBLIC
SCHOOL SYSTEM



NEWSLETTER

CAMPUS 24 SESSION 2025-2026